



# **Роль военного моделизма в системе военно-патриотического воспитания учащихся кадетских классов.**

**(из опыта работы  
МБОУ «СОШ №6» г. Ангарска)**

**Сошникова Виктория Александровна, заместитель  
директора по методической работе;  
Су-Янз Вадим Муратович, заместитель директора по  
патриотическому воспитанию;  
Бувич Вячеслав Алексеевич, педагог-организатор**

# Нормативно-правовое обеспечение

- **Закона Иркутской области от 18.07.2018 года №74-ОЗ «О кадетском образовании в Иркутской области»**

## О кадетском образовании в Иркутской области

ЗАКОН

ИРКУТСКОЙ ОБЛАСТИ

от 18 июля 2018 года N 74-ОЗ

О кадетском образовании в Иркутской области

Принят  
постановлением  
Законодательного Собрания  
Иркутской области  
от 27 июня 2018 года  
N 64/20-ЗС

### Статья 1. Предмет регулирования настоящего Закона

Настоящим Законом в соответствии с Конституцией Российской Федерации, Федеральным законом от 29 декабря 2012 года N 273-ФЗ "Об образовании в Российской Федерации", иными федеральными нормативными правовыми актами, Уставом Иркутской области осуществляется правовое регулирование кадетского образования в Иркутской области.

### Статья 2. Понятия, используемые в настоящем Законе

# Нормативно-правовое обеспечение

- **Положение о кадетских классах муниципального бюджетного общеобразовательного учреждения «СОШ №6» г.Ангарска**

Принято на заседании педагогического совета (протокол № 1 от 31 августа 2015 г.)



## Положение о кадетских классах Муниципального бюджетного общеобразовательного учреждения «Средняя общеобразовательная школа №6»

### 1. Общие положения

1.1. Настоящее положение (далее - Положение) разработано в соответствии с Конституцией Российской Федерации, Законом РФ «Об образовании», Законом « О кадетском образовании Иркутской области» от 18.07.2018 года № 74-03, локальными актами регламентирующими деятельность общеобразовательного учреждения.

1.2. Положение регулирует деятельность кадетских классов МБОУ «СОШ № 6»

1.3. Основными целями кадетского классов являются подготовка несовершеннолетних учащихся к военной или иной государственной службе, в том числе к службе в иных государственных органах, цель которых заключается в обеспечении безопасности и мирового порядка, их адаптация к жизни в обществе.

1.4. Кадетский класс реализует общеобразовательные программы основного общего и среднего общего образования и дополнительные образовательные программы.

Кадетский класс осуществляет предпрофильную и профильную подготовку обучающихся.

1.5. Отношения общеобразовательного учреждения МБОУ «СОШ № 6»

# Воспитательное пространство



# Компоненты модели военно-патриотического воспитания

**Социально-  
правовой**

**Гражданско-  
патриотический**

**Духовно-  
нравственный**

**Военно-  
патриотический**

**Здоровье-  
сберегающий**

**Художественно-  
эстетический**





# Военный моделизм:

- **военно-прикладное значение занятий по военному моделизму;**
- **развитие кругозора;**
- **формирование представления об историческом прошлом страны;**
- **история моделизма, история изобретений;**
- **овладение специальными техническими умения в рамках предпрофессиональной подготовки.**

# История военного моделизма

Степан Осипович Макаров

Пластырь

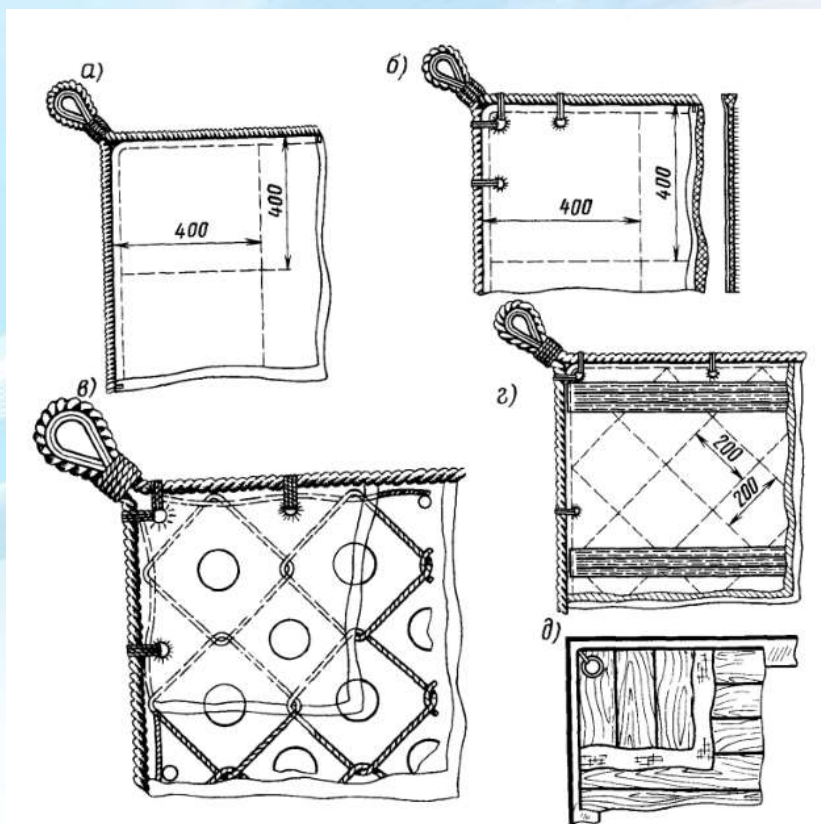

# История военного моделизма

Василий Дмитриевич Корчмин





# История военного моделизма

Андрей Константинович Нартов

44 ствольная круговая  
скорострельная артбатарея



# История военного моделизма

Калашников Михаил Тимофеевич



# Изучение военного моделирования



# Историческая справка

- 7,62-мм пистолет-пулемёт образца 1941 года системы Шпагина (ППШ) — [советский пистолет-пулемёт](#), разработанный в 1940 году конструктором [Г. С. Шпагиным](#) под патрон [7,62×25 мм ТТ](#) и принятый на вооружение Красной Армии 21 декабря 1940 года<sup>[1]</sup>. ППШ наряду с [ППС-43](#) являлся основным пистолетом-пулемётом советских Вооружённых Сил в [Великой Отечественной войне](#).



# Технология изготовления изделия:

Выпиливание заготовки



Заточка приклада



Имитация затвора, спускового крючка и спусковой скобы



Имитация охлаждающих отверстий



Металлический наконечник на приклад



Склейка магазина



Обшивка магазина металлом



Последняя обточка макета перед покраской



Покраска



Аналогично был сделан еще один макет отличаются они только магазинами



Итог:



# Технические ресурсы:



# Технические ресурсы:



# Технические ресурсы:







# Индивидуальный итоговый проект

- **В соответствии с пунктом 18.1.3 ФГОС ООО** система оценки достижения **планируемых результатов** освоения основной образовательной программы основного общего образования должна включать оценку проектной деятельности.
- **ФГОС СОО п. 11** дает определение **индивидуального проекта** как особой формы организации деятельности обучающихся (учебное исследование или учебный проект) в рамках реализации основных общеобразовательных программ и устанавливает требования к результатам выполнения индивидуального проекта.



# Индивидуальный итоговый проект

- **Основные принципы:**

- Индивидуальный итоговый проект является основным объектом оценки метапредметных результатов, полученных учащимися в ходе освоения междисциплинарных учебных программ
- Индивидуальный итоговый проект представляет собой учебный проект, выполняемый учащимся в рамках одного или нескольких учебных предметов с целью продемонстрировать свои достижения в самостоятельном освоении содержания и методов избранных областей знаний и видов деятельности, способность проектировать и осуществлять целесообразную и результативную деятельность
- Выполнение индивидуального итогового проекта **обязательно для каждого учащегося**, занимающегося по ФГОС;

# Групповые проекты:

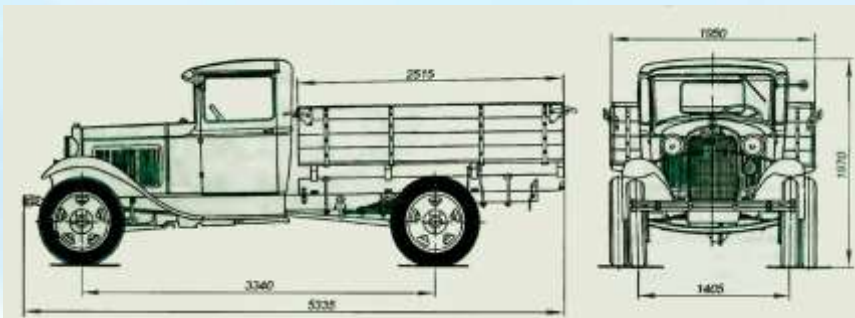

# Военные миниатюры:















# Изучение военного моделирования





# Опыт стендового моделирования







# Итог проекта:





# Спасибо за внимание! Мы открыты к сотрудничеству!

**Адрес сайта:**

<https://mbousosh6.jimdofree.com/>

**Почта:** mou\_sosh\_6@bk.ru